

## Фурнитура для кухонь

 Обзор ассортимента 9.2 - 9.12

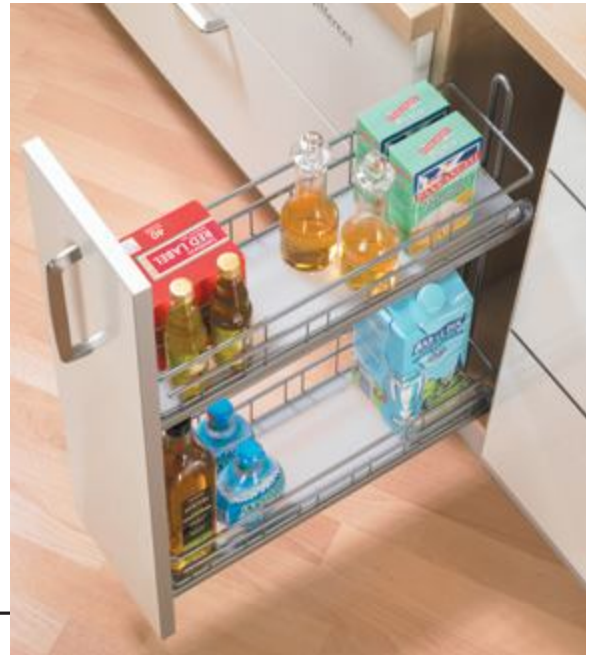

## Фурнитура для внутреннего оборудования гардеробов

 Обзор ассортимента 9.13 - 9.15





Внутреннее оборудование для нижних шкафов

9.3. - 9.8



Системы для сбора мусора и сортировки отходов

9.9. - 9.11



## Разнообразный ... и с возможностью ПОДГОНКИ

Cargo IQ plus предоставляет полный обзор и удобный доступ к приправам и ингредиентам. Даже маленькие предметы оптимально хранятся на закрытых полках.

При удалении верхней полки Cargo IQ plus за считанные секунды можно превратить в высокий ящик.

Скрытая техника, плавные изогнутые формы и высококачественное порошковое покрытие матово-серебристого цвета делают Cargo IQ plus центром внимания любой кухни.

Финальные акценты расставляют прозрачные полки.



# Применяется универсально

Устанавливается в минимальные сроки.

Монтаж Cargo IQ plus происходит за считанные секунды. Фурнитура просто размещается на направляющей и задвигается. Легкий щелчок указывает на завершение монтажа.

Оптимальную фугу обеспечивает регулируемая в двух направлениях передняя панель. Несколько движений - и система Cargo IQ plus установлена и отрегулирована.





## Внутреннее оборудование нижних шкафов Cargo IQ plus 150, 90° – двухъярусный выдвижной элемент



### Cargo IQ plus 150, 90° - двухъярусный выдвижной элемент

- 90° – двухъярусные выдвижные элементы шкафов шириной 150 мм с демпфером Silent System, включая адаптеры передней панели, регулируемые в двух направлениях.
- Монтаж слева или справа
- Не забудьте заказать направляющие полного выдвижения Quadro V6 с демпфером Silent System и вставки в корзину.
- Максимальная нагрузочная способность 15 кг.
- Материал: сталь с порошковым покрытием серебристого цвета.
- Минимальная внутренняя величина шкафа:  
Глубина 495 мм  
Высота 590 мм  
Ширина зависит от толщины корпуса и монтажной ширины Quadro (EB):

Толщина корпуса, мм	16	18
Монтажная ширина Quadro (EB), мм	12,5	10,5
Мин. внутренняя ширина, мм	118	114

Наименование	Поверхность	Артикул	Кол-во
Cargo IQ plus 150	сталь с порошковым покрытием серебристого цвета	9 077 588	10
Вставка в корзину	прозрачная	9 077 601	40



### Quadro V6 Silent System

- Номинальная длина 470 мм

EB, мм	Артикул		Кол-во
	левая	правая	
12,5	9 046 288	9 046 289	20
10,5	9 047 452	9 047 453	20

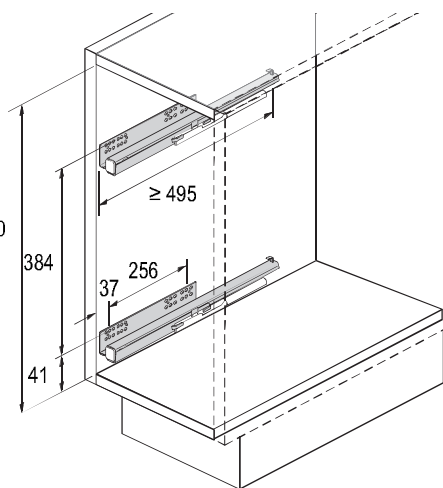
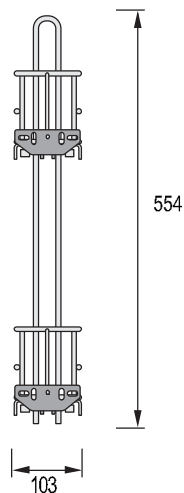
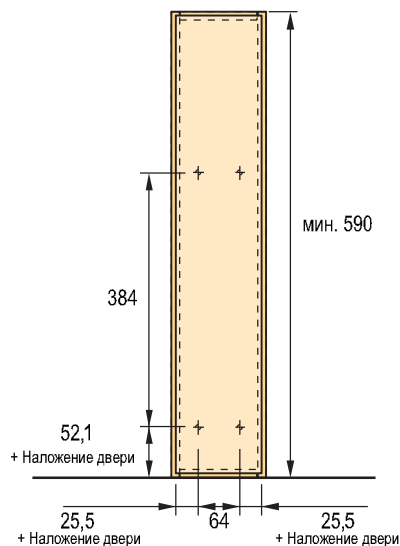

# Внутреннее оборудование нижних шкафов Cargo IQ plus 150, 90° — выдвжной элемент с полотенцедержателем

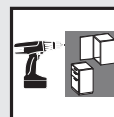

## Cargo IQ plus 150, 90° - двухъярусный выдвжной элемент с полотенцедержателем

- Для шкафов шириной 150 мм
- Монтаж слева

Не забудьте заказать направляющие полного выдвижения Quadro V6 с демпфером Silent System и вставку в корзину

- Максимальная нагрузочная способность 15 кг
- Материал: сталь с серебристым покрытием
- Минимальная внутренняя величина шкафа:  
Глубина 495 мм  
Высота 590 мм  
Ширина зависит от толщины боковой панели шкафа и монтажной ширины Quadro (EB):

Толщина корпуса, мм	16	18
Монтажная ширина Quadro (EB), мм	12,5	10,5
Мин. внутренняя ширина, мм	118	114

Наименование	Поверхность	Артикул	Кол-во
Cargo IQ plus 150, 90° с полотенцедержателем	сталь с порошковым покрытием серебристого цвета	9 077 612	10
Вставка в корзину	прозрачная	9 077 601	40



## Quadro V6 Silent System

- Номинальная длина 470 мм

EB, мм	Артикул левая	Кол-во
12,5	9 046 288	20
10,5	9 047 452	20

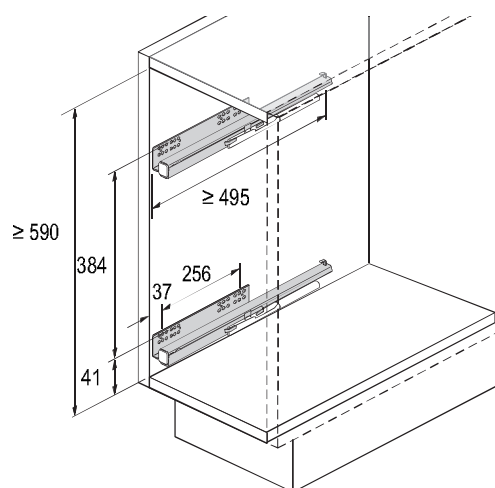
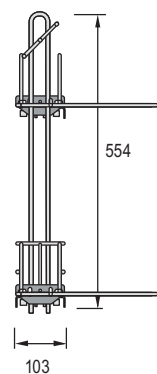
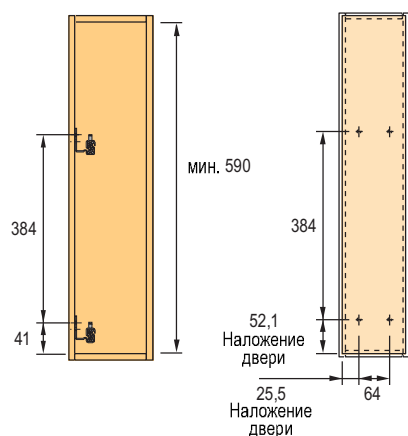



## Внутреннее оборудование нижних шкафов Cargo IQ plus 200, 90° – двухъярусный выдвижной элемент



### Cargo IQ plus 200, 90° - двухъярусный выдвижной элемент

- 90° – двухъярусные выдвижные элементы для шкафов шириной 200 мм с Silent System, включая адаптеры передней панели, регулируемые в двух направлениях.
- Монтаж слева или справа
- Не забудьте заказать направляющие полного выдвижения Quadro V6 с демпфером Silent System и вставки в корзину.
- Максимальная нагрузочная способность 17,5 кг.
- Материал: сталь с порошковым покрытием серебристого цвета.
- Минимальная внутренняя величина шкафа:  
Глубина 495 мм  
Высота 590 мм  
Ширина зависит от толщины боковой панели шкафа и монтажной ширины Quadro (EB):

Толщина корпуса, мм	16	18
Монтажная ширина Quadro (EB), мм	12,5	10,5
Мин. внутренняя ширина, мм	168	164

Наименование	Поверхность	Артикул	Кол-во
Cargo IQ plus 200	сталь с порошковым покрытием серебристого цвета	9 065 857	5
Вставка в корзину	прозрачная	9 065 861	40



### Quadro V6 Silent System

- Номинальная длина 470 мм

EB, мм	Артикул		Кол-во
	левая	правая	
12,5	9 046 288	9 046 289	20
10,5	9 047 452	9 047 453	20

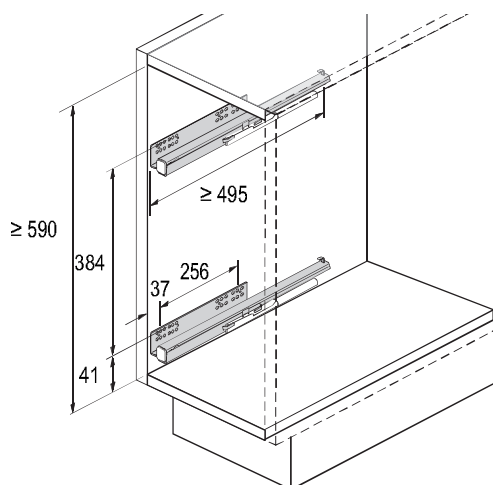
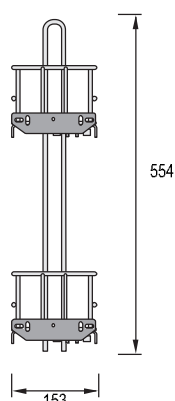
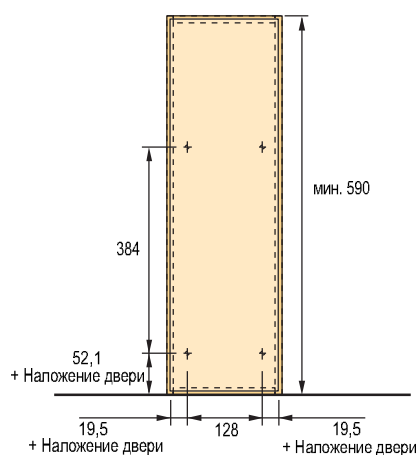

# Внутреннее оборудование нижних шкафов

## Cargo IQ plus 300, 90° – двухъярусный выдвижной элемент



### Cargo IQ plus 300, 90° - двухъярусный выдвижной элемент

- 90° – двухъярусные выдвижные элементы для шкафов шириной 300 мм с Silent System, включая адаптеры передней панели, регулируемые в двух направлениях.
- Монтаж по диагонали слева и справа
- Не забудьте заказать направляющие полного выдвижения Quadro V6 с демпфером Silent System и вставки в корзину.
- Максимальная нагрузочная способность 15 кг.
- Материал: сталь с порошковым покрытием серебристого цвета.
- Минимальная внутренняя величина шкафа:  
Глубина 495 мм  
Высота 590 мм  
Ширина зависит от толщины боковой панели шкафа и монтажной ширины Quadro (EB):

Толщина корпуса, мм	16	18
Монтажная ширина Quadro (EB), мм	12,5	10,5
Мин. внутренняя ширина, мм	268	264

Наименование	Поверхность	Артикул	Кол-во
Cargo IQ plus 300	сталь с порошковым покрытием серебристого цвета	9 065 860	4
Вставка в корзину	прозрачная	9 065 862	40



### Quadro V6 Silent System

- Номинальная длина 470 мм

EB, мм	Артикул		Кол-во
	левая	правая	
12,5	9 046 288	9 046 289	20
10,5	9 047 452	9 047 453	20

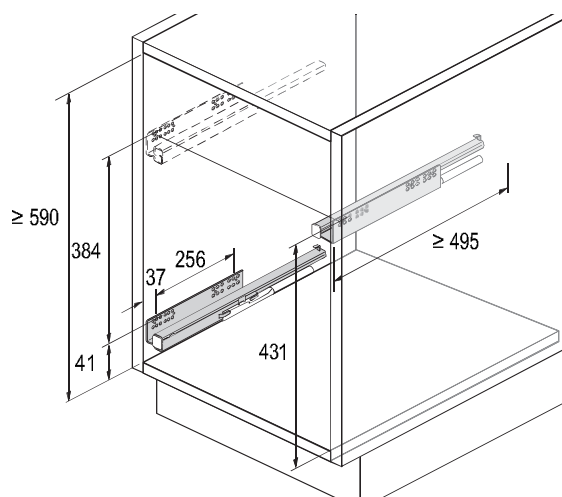
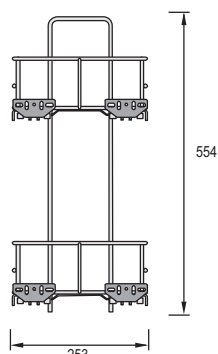
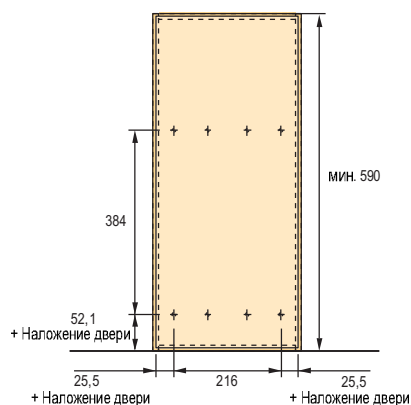



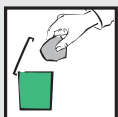



## Системы сортировки отходов за фасадами выдвижного ящика InnoFlex



### InnoFlex 450

- Для выдвижных ящиков InnoTech при ширине шкафа 450 мм
- Для выдвижного ящика глубиной 520 мм, укорачивается до 470 мм
- Бак, смонтированная рама, ярусный выдвижной ящик и удлинитель, пластмасса серого цвета

#### Состав комплекта:

- 2 бака  + 
- 1 бак с крышкой 
- 1 вставная рама
- 1 ярусный выдвижной ящик с направляющими
- 1 соединитель передней панели
- 4 цветных зажима для маркировки баков

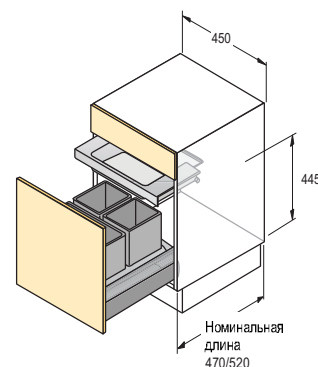

Артикул	Кол-во
0 041 912	1 компл.



### InnoFlex 600

- Для выдвижных ящиков InnoTech при ширине шкафа 600 мм
- Для выдвижного ящика глубиной 520 мм, укорачивается до 470 мм
- Бак, смонтированная рама, ярусный выдвижной ящик и удлинитель, пластмасса серого цвета

#### Состав комплекта:

- 2 бака  + 
- 1 бак с крышкой 
- 1 вставная рама с 2 боковыми отделениями слева / справа
- 1 ярусный выдвижной ящик с направляющими
- 1 соединитель передней панели
- 6 перегородок
- 4 цветных зажима для маркировки баков



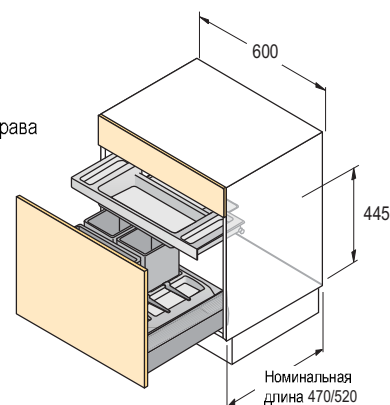

Артикул	Кол-во
0 041 914	1 компл.



### InnoFlex 900

- Для выдвижных ящиков InnoTech при ширине шкафа 900 мм
- Для выдвижного ящика глубиной 520 мм, укорачивается до 470 мм
- Установочная высота от нижней панели до 295 мм
- Бак, смонтированная рама, пластмасса серого цвета

#### Состав комплекта:

- 3 бака с крышкой  +  + 
- 1 бак 
- 1 вставная рама с 4 боковыми отделениями слева и 2 отделениями справа
- 2 соединителя передней панели
- 6 перегородок
- 4 цветных зажима для маркировки баков

Артикул	Кол-во
0 044 842	1 компл.

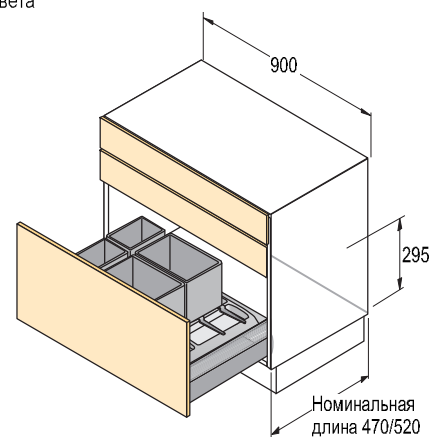

# Системы сортировки отходов за фасадами выдвигного ящика InnoFlex Монтаж

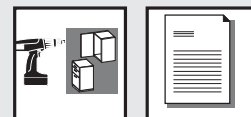

## Монтаж

InnoFlex 450 и 600

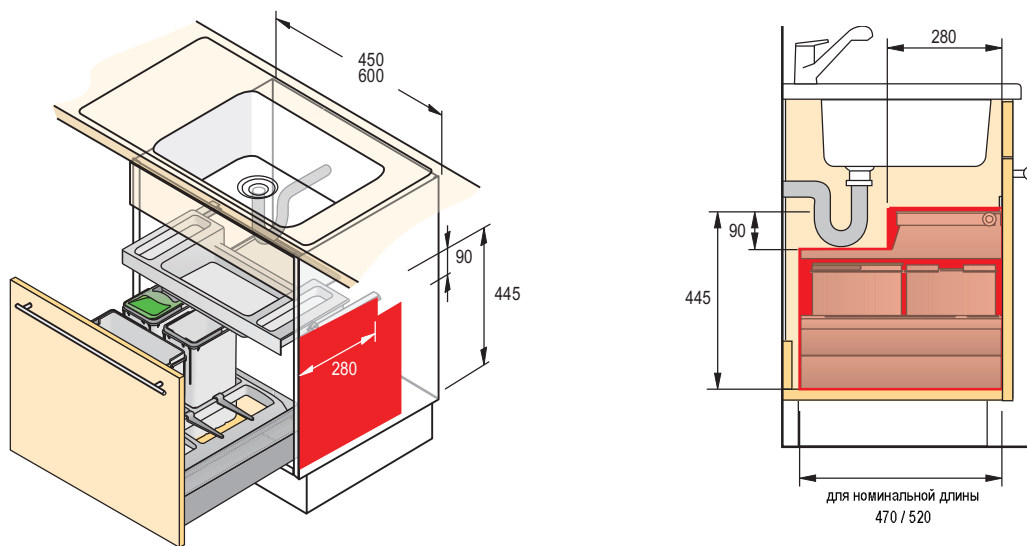

InnoFlex 900

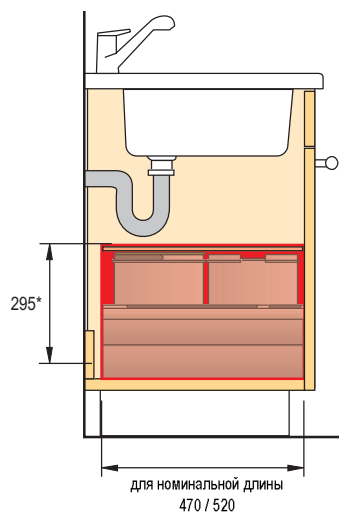

\* Высота установки от верхней кромки до дна выдвигного ящика

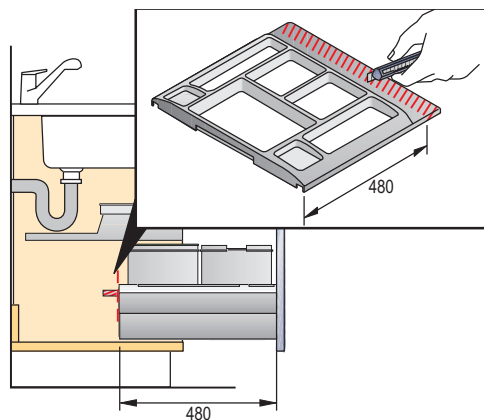

Уменьшенная глубина для выдвигного ящика с номинальной длиной 470 мм



## Системы сортировки отходов InnoDeluxe за фасадами выдвижного ящика



### InnoDeluxe

- Усовершенствованная система сортировки отходов для шкафов шириной 600 - 900 мм
- Для установки в выдвижной ящик InnoTech, номинальная длина 470 / 520 мм, см. группу 5
- Высота установки от верхней кромки до дна выдвижного ящика 260 мм/310 мм
- Высота бака 260 мм (ящик 600 мм)  
Высота бака 310 мм (ящик 900 мм)
- Крышка и рама, алюминий с покрытием под шлифованную нержавеющую сталь
- Баки и лотки, пластмасса серого цвета

### Состав комплекта:

Бак с крышкой

Рама

Лотки с поперечными перегородками

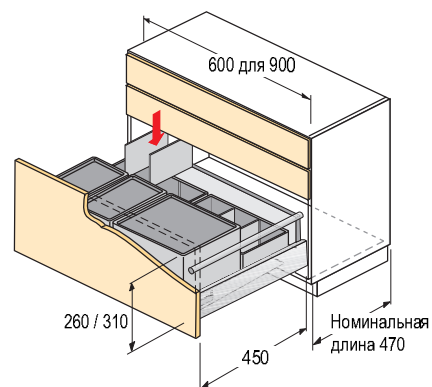

Для ширины корпуса, мм	Емкость бака, литры	Кол-во лотков	Артикул	Кол-во
600	8л + 8л	1	9 080 031	1 компл.
900	18л + 8л + 8л	2	9 080 034	1 компл.

# Фурнитура для навесных шкафов Cargo IQ plus, 90° – двухъярусный выдвижной элемент

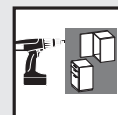

## Cargo IQ plus, 90° - двухъярусный выдвижной элемент

- Монтаж слева или справа
- Не забудьте заказать направляющие полного выдвижения Quadro V6 с демпфером Silent System и вставку в корзину
- Максимальная нагрузочная способность 10 кг
- Верхняя корзина может располагаться на различной высоте
- Материал: сталь с серебристым покрытием
- Минимальная внутренняя величина шкафа:  
Глубина 290 мм  
Высота 548 мм  
Ширина 148 мм

Наименование	Поверхность	Артикул	Кол-во
Cargo IQ plus 90°	сталь с порошковым покрытием серебристого цвета	9 066 486	10
	хромированная	9 077 616	10
Вставка в корзину	прозрачная	9 066 464	40



## Quadro V6 Silent System

- Номинальная длина 260 мм

ЕВ, мм	Артикул		Кол-во
	левая	правая	
12,5	9 047 180	9 047 181	20
10,5	9 047 392	9 047 393	20

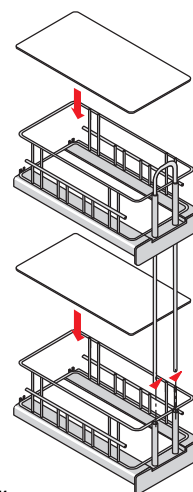
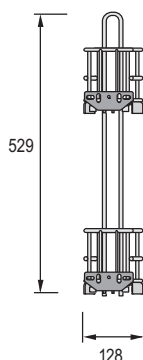
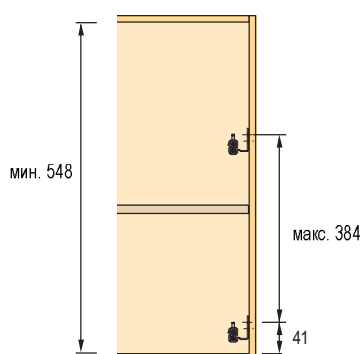
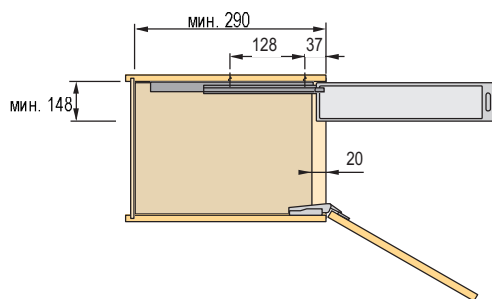

## Демонтаж

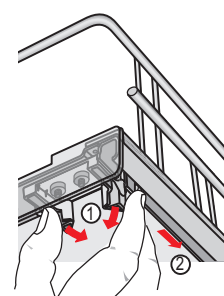



Hett  
CAD

## Внутреннее оборудование мебели Гардеробная штанга с овальным сечением



### Гардеробная штанга

- Поперечное сечение овальное 30 x 15 мм
- Длина 2000 мм или 3000 мм
- Сталь

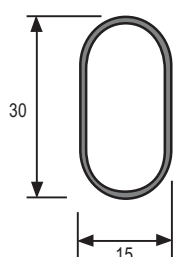

Поверхность	Длина, мм	Артикул	Кол-во
никелированная, матовая	2000	9 000 597	20
никелированная, матовая	3000	9 000 598	10
серый титан	3000	9 061 704	20

# Внутреннее оборудование мебели

## Штангодержатель и средняя опора



### Штангодержатель SL 322 DD

- Для прикручивания
- Расстояние между отверстиями 32 мм
- Цинковое литье под давлением, никелированное

Артикул	Кол-во
9 056 579	500

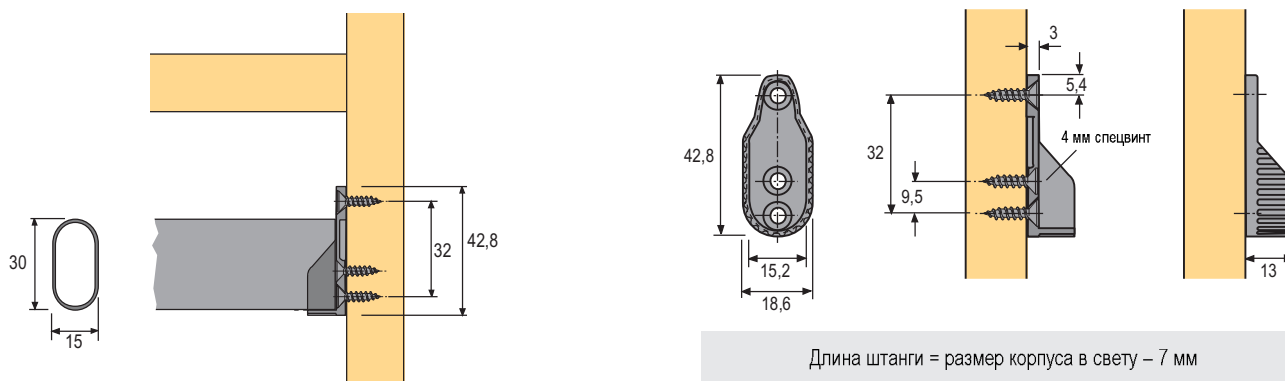

### Штангодержатель SL 323 DD

- С 2 цапфами под отверстие диаметром 5 мм
- Расстояние между опорами 32 мм
- 1 дополнительное отверстие под винт
- Цинковое литье под давлением

Артикул	Кол-во
9 056 573	500

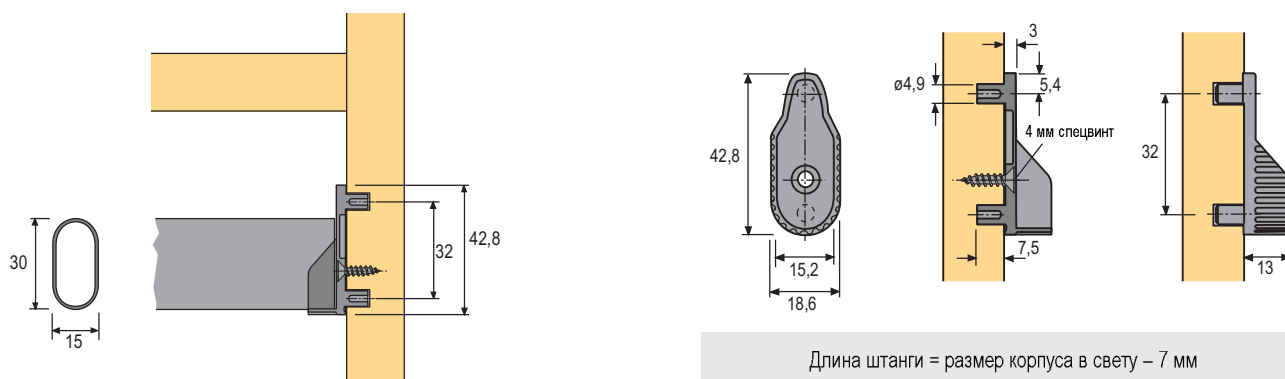

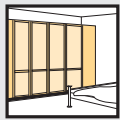

**Штангодержатель SL 786 DD**

- Для прикручивания под полкой специальным винтом M6 x 25 (заказывается отдельно)
- Дополнительно 2 отверстия для бокового крепления
- Цинковое литье под давлением

Наименование	Артикул	Кол-во
Штангодержатель SL 786 DD	9 056 568	200
Специальный винт M6 x 25 мм	1 005 465	500

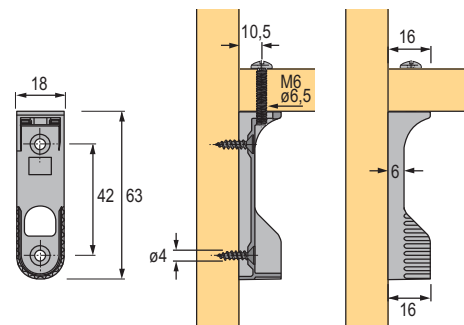
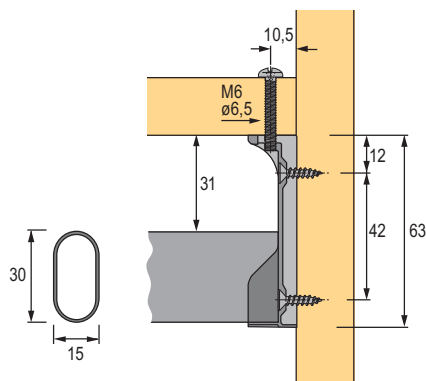

Длина штанги = размер корпуса в свету – 13 мм



**Средняя опора SL 781 M**

- Для прикручивания под полкой специальным винтом M6 x 25 (заказывается отдельно)
- Цинковое литье под давлением

Наименование	Артикул	Кол-во
Штангодержатель SL 781 M	1 066 631	1500
Специальный винт M6 x 25 мм	1 005 465	500

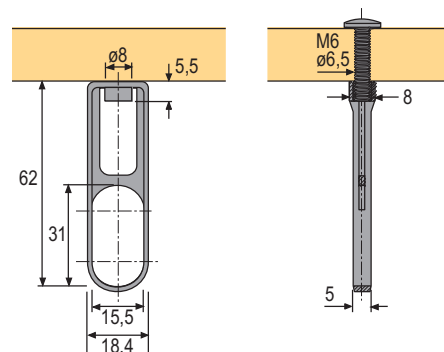
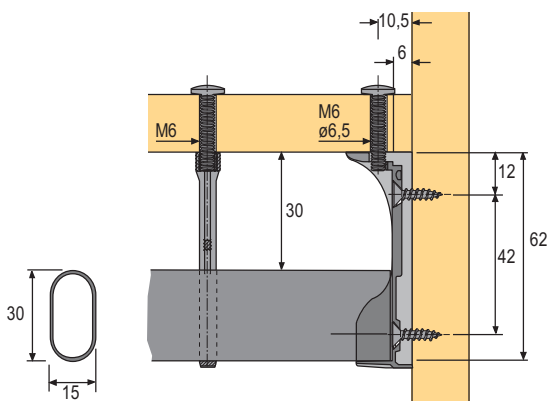

Длина штанги = размер корпуса в свету – 13 мм